



# BARRE TRONÇONNEUSE SHARP-CUT BTC-F FRONTALE



HB450



CETTE BARRE SHARP-CUT D'ÉLAGAGE EST ADAPTÉE À LA TAILLE DE BRANCHES JUSQU'À 100 MM. ELLE N'ABÎME PAS LA PLANTE EN EXÉCUTANT UNE TAILLE NETTE ET PRÉCISE QUI NE DÉCHIRE PAS LA BRANCHE. SES LAMES SONT EN HB450, CE QUI ASSURE RÉSISTANCE ET DURETÉ DANS LE TEMPS.

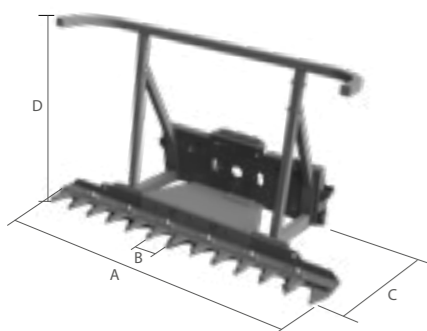

	MOD.	BTCF 50-150	BTCF 100-190	BTCF 100-220	
<b>A</b>	MM	1500	1900	2200	
<b>B</b>	MM	50	100	100	
<b>C</b>	MM	670	810	810	
<b>D</b>	MM	1150	1150	1150	
<b>KG</b>	SANS COUPLEUR	KG	175	260	285
<b>MAX</b>		BAR	250	250	250
<b>MIN</b>		L/MIN	40	50	50
<b>MAX</b>		L/MIN	90	90	90



Sur la Forêt, 16 - 5340 SOREE (Belgique)  
+32/83/67.72.33  
info@monfortsa.be  
www.monfortsa.be

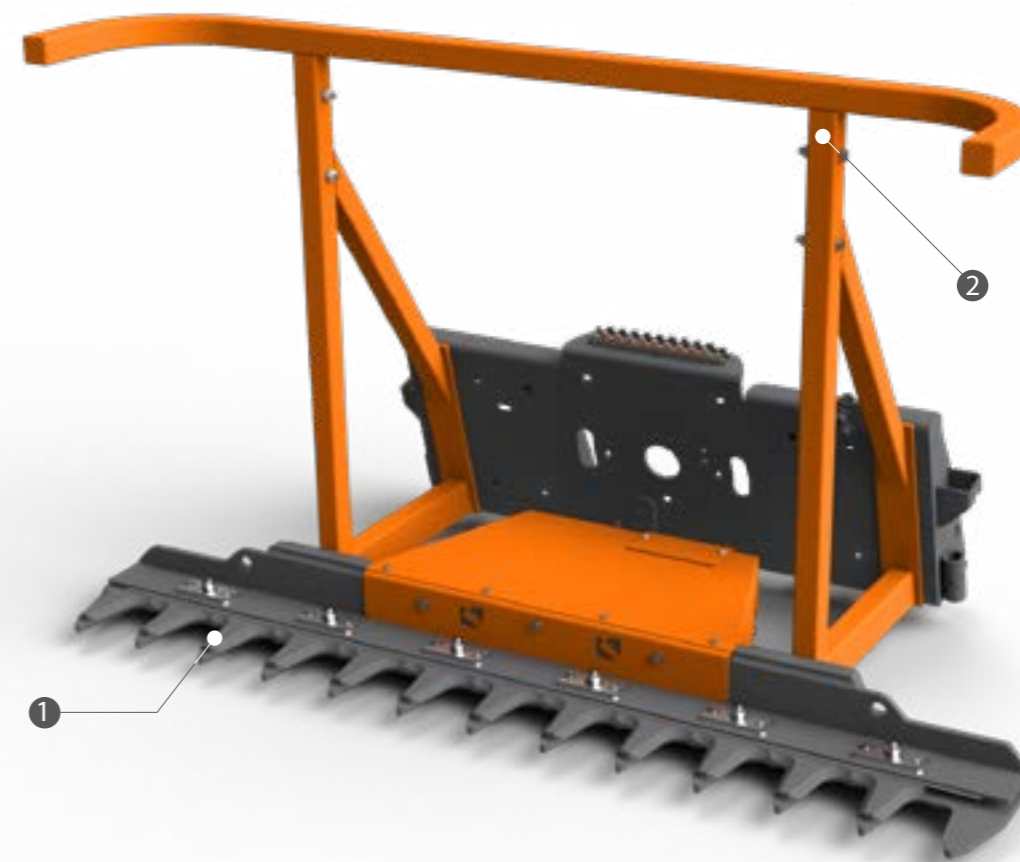

## CARACTERISTIQUES TECHNIQUES STANDARD

- 1 LAME EN HB450**  
LES LAMES SONT EN HB450 POUR UNE RÉSISTANCE ÉLEVÉE À L'USURE.
- 2 CHÂSSIS DE PROTECTION AVANT**  
LE CHÂSSIS DE PROTECTION, RÉGLABLE EN PLUSIEURS POSITIONS, FACILITE LA CHUTE DU PLAN VERS L'AVANT DE LA MACHINE OPÉRATRICE

## EN OPTION

- 3 FIXATION DE PELLE ARTICULÉE**